

<b>4. Zargen</b> .....	2
4.6 Durchgangsfutter HUZ .....	2

### Durchgangsfutter HUZ

Baurichtmaß (B x H)	○ 1-flügelig: min. 500 x 1500 mm, max. 2500 x 2950 mm
Zargenvariante	● Standard-Vollgehrungszarge aus ca 23 mm hochverdichteten Spanplatten, mit verstellbarer Zierbekleidung, Verbindungsbeschläge für Schnellmontage aus Metall.
Zargenwanddicke	● Maulweiten von 80 mm bis 330 mm ○ Maulweiten von 331 mm bis 600 mm, mit bis zu 20 mm breiter Dehnungsfuge
Zargenverstellbereich	● + 2 mal 18 mm (maximaler) Wanddickenausgleich mit der Zierbekleidung auf beiden Seiten
Zargespiegel	● bandseitig/bandgegenseitig 60/60 mm ○ optional 80/80 mm oder 100/100 mm
Oberfläche	○ Echtholz furniert (transparent lackiert oder gebeizt) ○ Deckend lackiert (z.B. Weiß- oder Sondertöne nach RAL bzw. NCS) ○ CPL beschichtet ca. 0,5 mm nach REINÆRDT-Auswahlkollektion ○ HPL beschichtet 0,8 mm (Hersteller Resopal, Wodego, Formica, optional 1,2 mm oder 2,0 mm) nach jeweils gültiger Hersteller – Türenkollektion
Zargenkantenausbildung	○ Designkante (Radius ca. 2 mm) an Bekleidungen und Futterbrett ○ eckige Bekleidungen und eckiges Futterbrett bei HPL, CPL Sonderkollektion und Furnieroberflächen ○

● = Standard      ○ = optional bzw. mit bestimmten Auflagen möglich

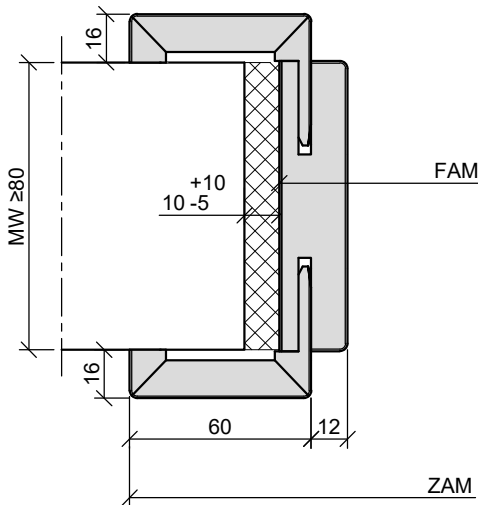

Holz - Umfassungszarge  
Durchgangsfutter