

2. Technik / Grundlagen	2
2.1.6 Lichtausschnitte	2

Lichtausschnitte

Lichtausschnitte

Von Lichtausschnitten spricht man in der Regel dann, wenn bei Sandwichtüren bzw. Plattentüren Ausfachungen ausgeschnitten werden.

Die nachfolgenden Darstellungen zeigen Beispiele möglicher Lichtausschnittvarianten. Andere Ausschnittformen und/oder Aufteilungen sind abhängig von der Funktion der Türen möglich. Die Mindestfriesbreite beträgt 120 mm. Zwischenfriesse bei Mehrfeldausfachungen werden in der Regel ebenfalls mit 120 mm ausgeführt, können aber bei Bedarf auf 60 mm reduziert werden. Bei der Wahl der Lichtausschnitte muss die Funktion der Tür berücksichtigt werden. Die Funktion kann die Möglichkeit der Ausschnittformen und Mindestfriesbreiten einschränken. Näherer Informationen dazu finden Sie im Kapitel 3.

Rahmentüren

Von Rahmentüren spricht man in der Regel dann, wenn der Türflügel aus einzelnen Riegeln zusammengeleimt wird. Meistens werden diese Türen aus Massivholz hergestellt. Bei diesen Türen können schmalere Friesbreiten ab 90 mm realisiert werden. Auch hier sind die Ausführungsmöglichkeiten abhängig von der Funktion, welche die Tür erfüllen soll.

Lichtausschnitte nach DIN 68706-1

Gemäß der DIN 68706 Teil 1 werden Lichtausschnitte abhängig von der Türblatthöhe genormt.

Die seitliche und obere Freisbreite beträgt dabei 160 mm. Der untere Fries ergibt sich durch die Ausschnitthöhe entsprechend der nachfolgenden Tabelle. Bei einer Türblatthöhe von 2110 mm beträgt der untere Fries 400 mm. Bei anderen Türblatthöhen ändert sich der Fries entsprechend.

Türblatthöhe (Aussenmaß)		Ausschnitthöhe bei seitlicher und oberer Friesbreite von 160 mm
nach DIN	Zwischenmaße	
1860 mm	1798 - 1923 mm	1300 mm
1985 mm	1924 - 2053 mm	1425 mm
2110 mm	2054 - 2173 mm	1550 mm
2235 mm	2174 - 2298 mm	1675 mm

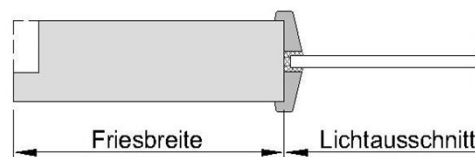
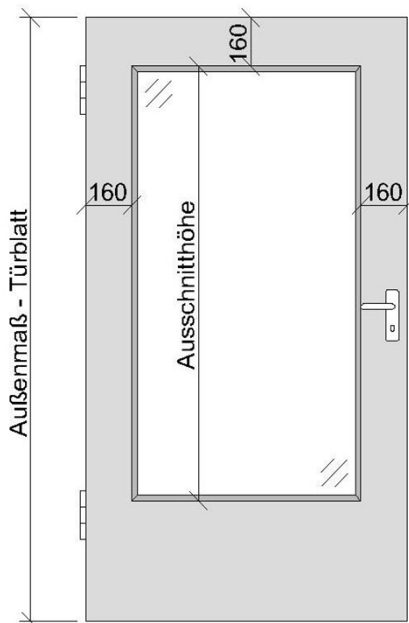

Lichtausschnitte

Ausführungsbeispiele für HW Türen

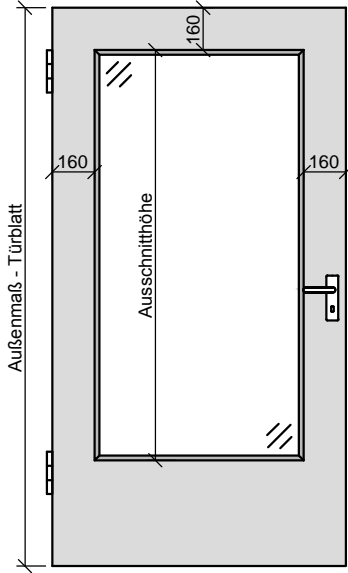

LA nach DIN 68706

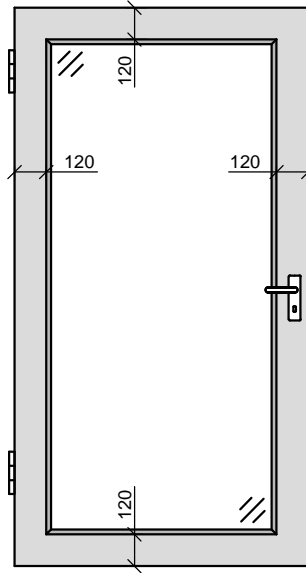

Fries umlaufend 120 mm

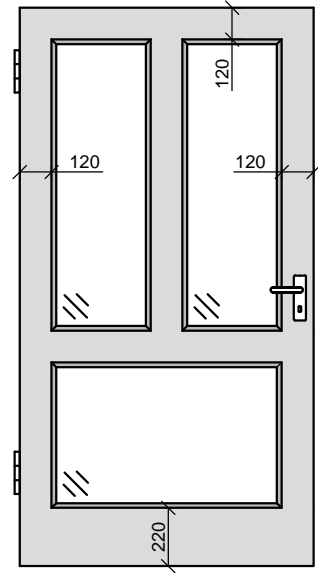

Mehrfeld Lichtausschnitte
verschiedene Varianten möglich

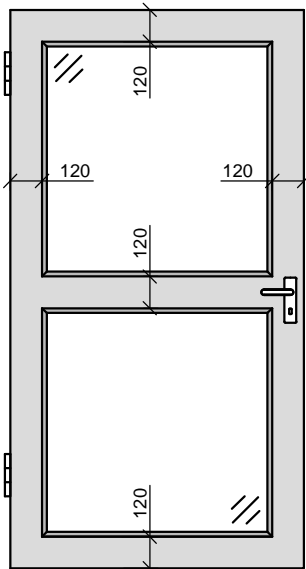

Mehrfeld Lichtausschnitt

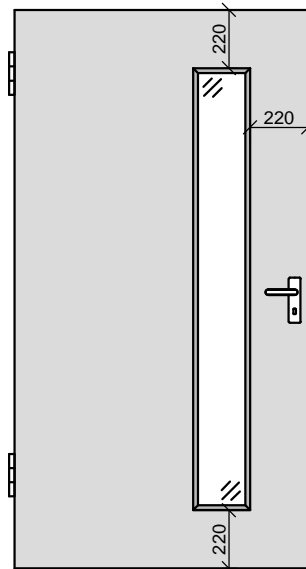

Schlitzglas

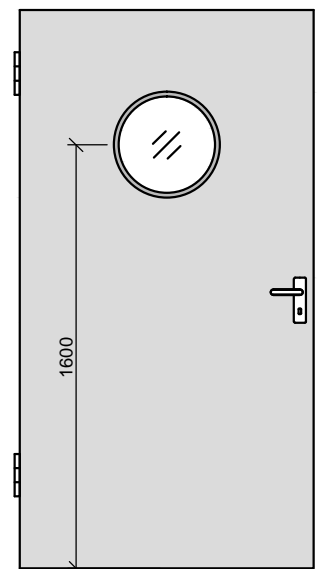

Bullauge
Ø300, 400, 500, 600 mm

2.1.6 2. Technik / Grundlagen

Lichtausschnitte

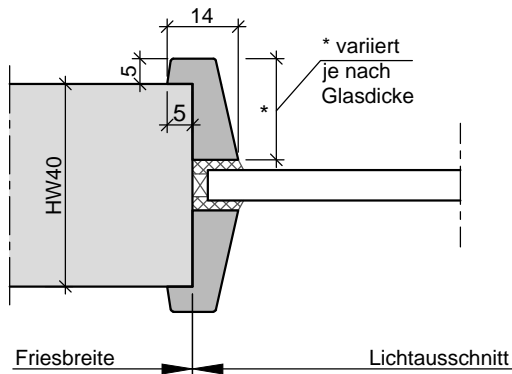

aufliegende Glasleiste "Typ A" HW40

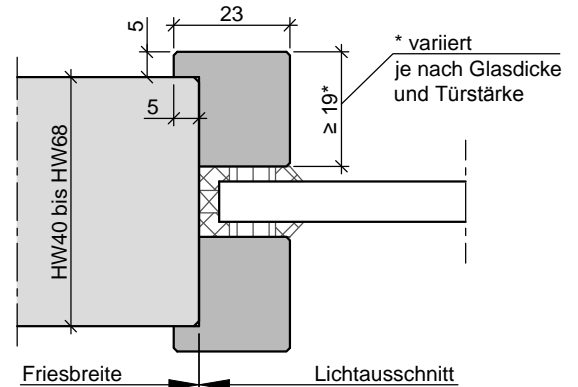

aufliegende Glasleiste "Typ E" HW40 bis HW68

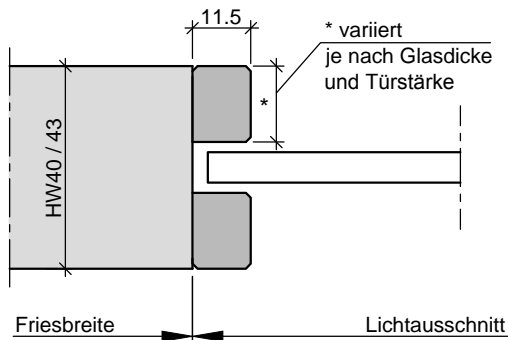

flächenbündige Glasleiste HW40 / 43 ohne Anforderung

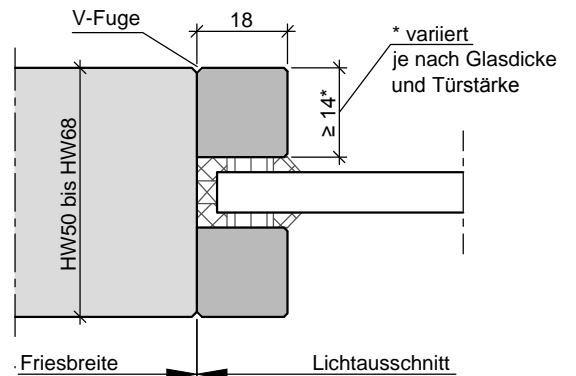

flächenbündige Glasleiste HW50 bis HW68

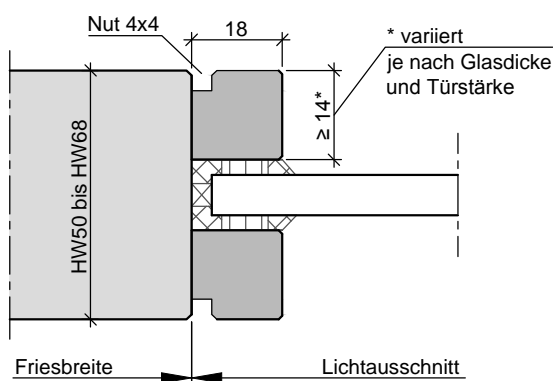

flächenbündige Glasleiste mit Nut HW50 bis HW68

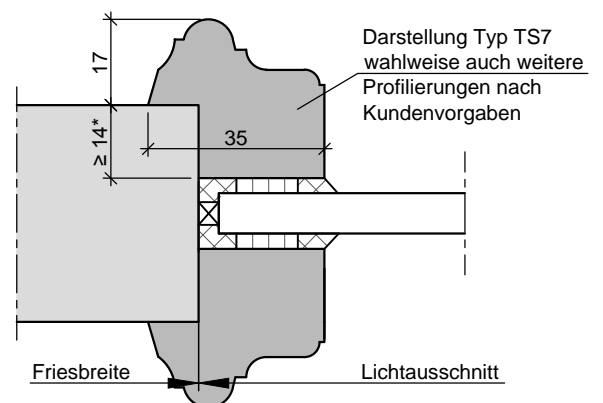

profilierte Glasleisten

Lichtausschnitte

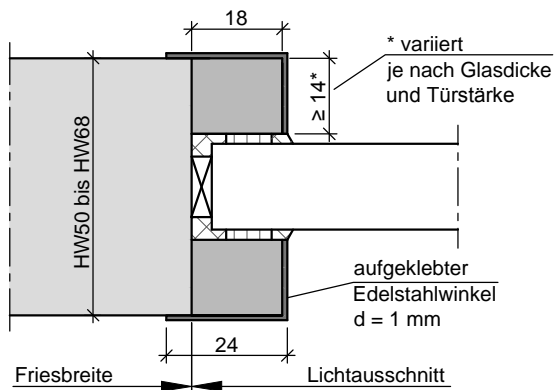

flächenbündige Glasleiste mit Edelstahlwinkel

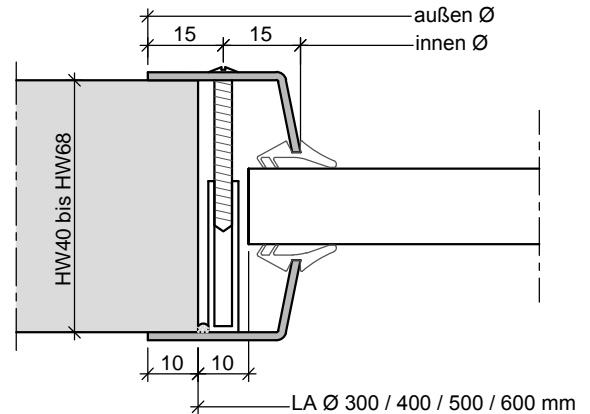

Edelstahl-Bullaugering

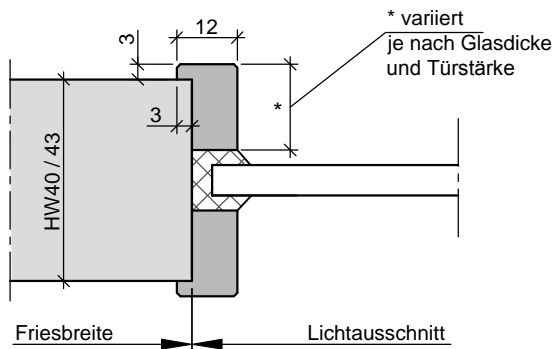

Glasleiste "Typ B" Bullaugering T0

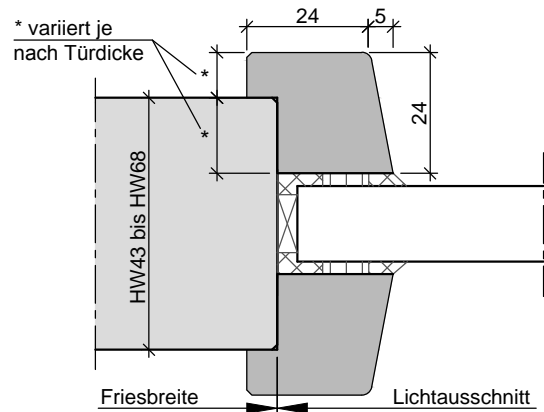

Glasleiste "Typ D" Bullaugering T30

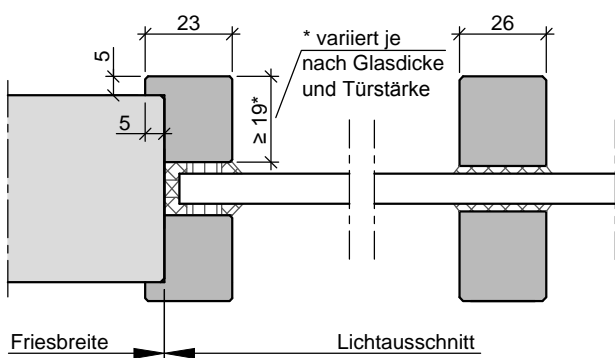

Lichtausschnitt mit aufgesetzten Sprossen

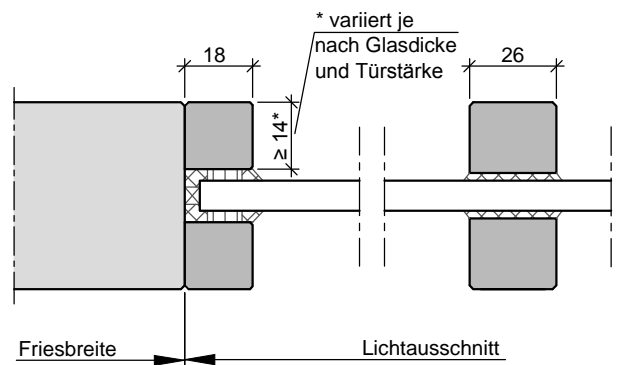

Lichtausschnitt mit aufgesetzten Sprossen

2.1.6 2. Technik / Grundlagen

Lichtausschnitte

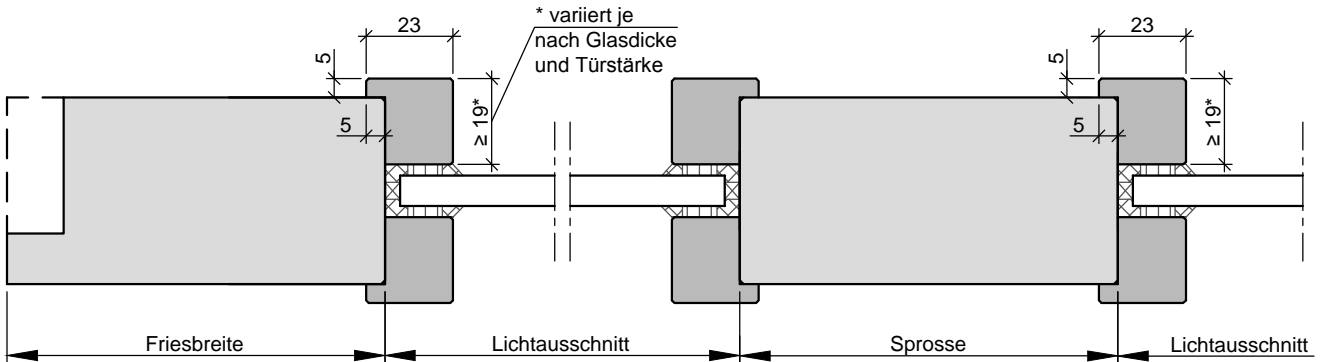

Glasleiste gefälzt mit glasteilender Sprossen

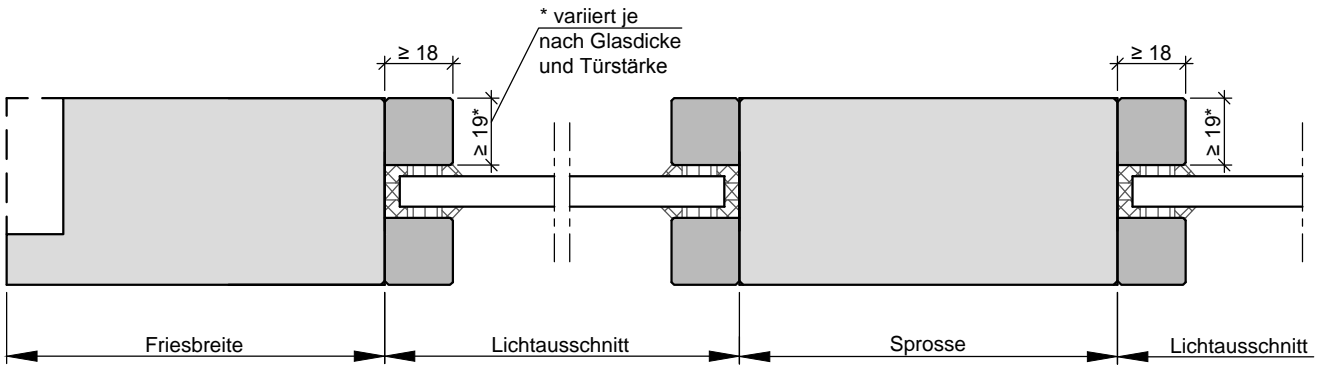

Glasleiste flächenbündig mit glasteilender Sprossen

Ausführungsbeispiele für HR Türen

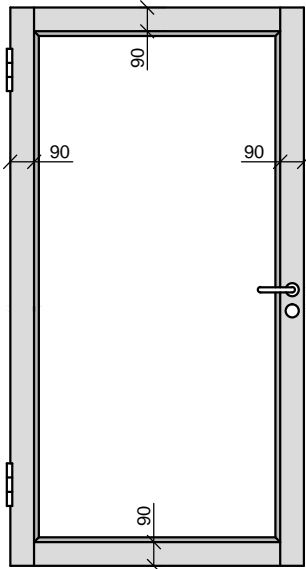

HR70 Standard
Fries umlaufend 90 mm

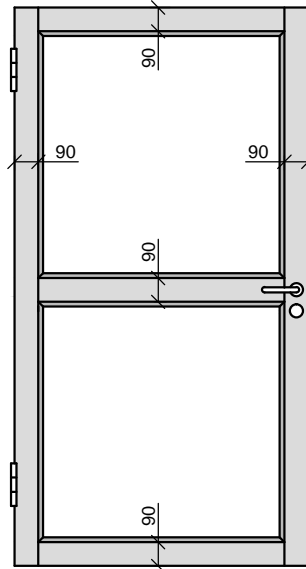

1 glasteilende Sprosse

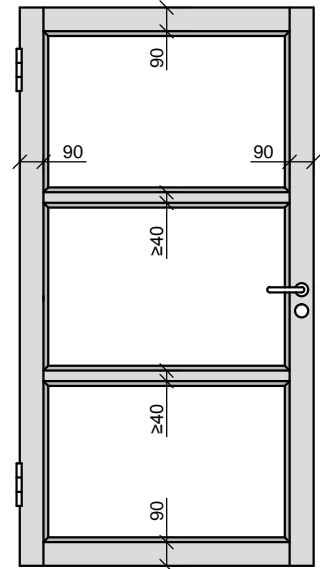

2 glasteilende Sprossen

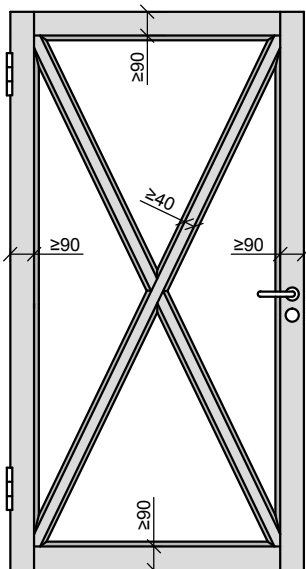

schräge Sprossen möglich

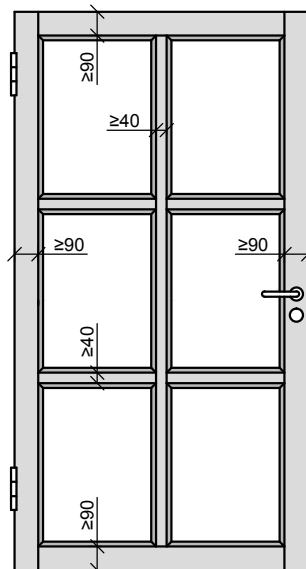

glasteilende Kreuzsprosse

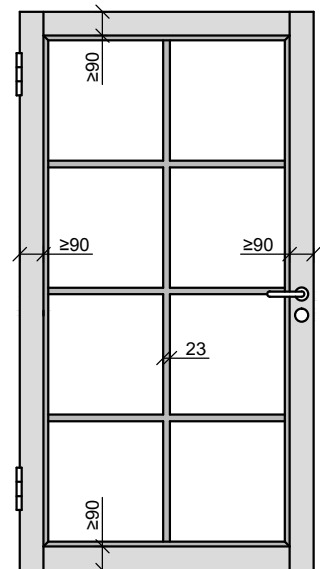

aufgesetzte Kreuzsprosse

Lichtausschnitte

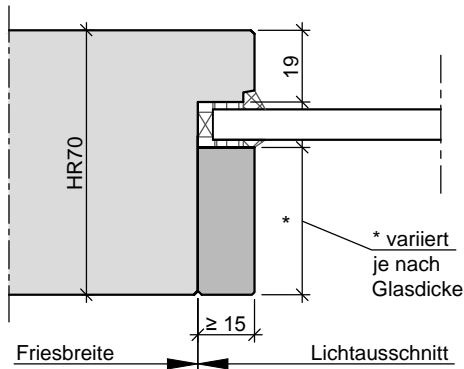

HR70 Glasleiste einseitig

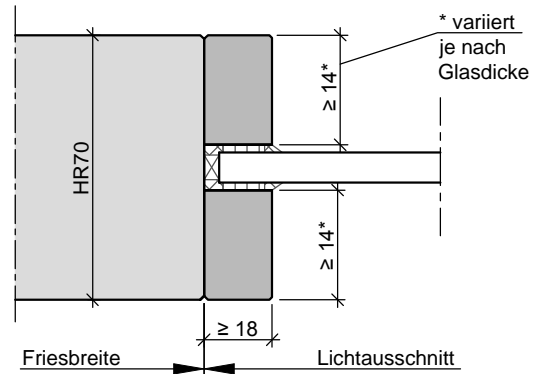

HR70 Glasleiste beidseitig

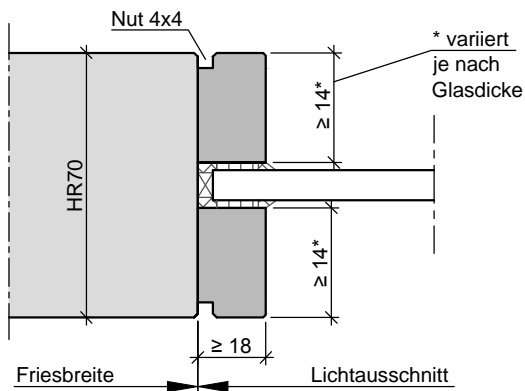

HR70 Glasleiste beidseitig mit Nut

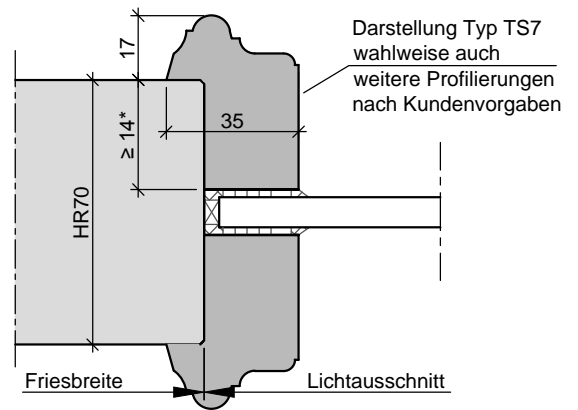

HR70 mit profilierten Glasleisten

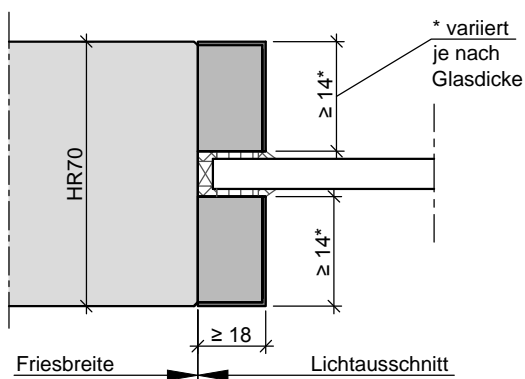

HR70 Glasleiste mit Edelstahlwinkel

Lichtausschnitte

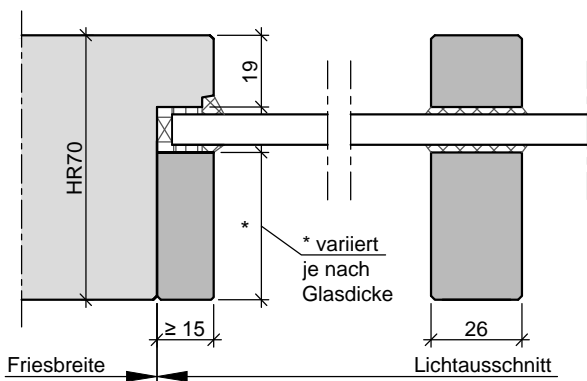

Glasleiste einseitig mit aufgesetzten Sprossen

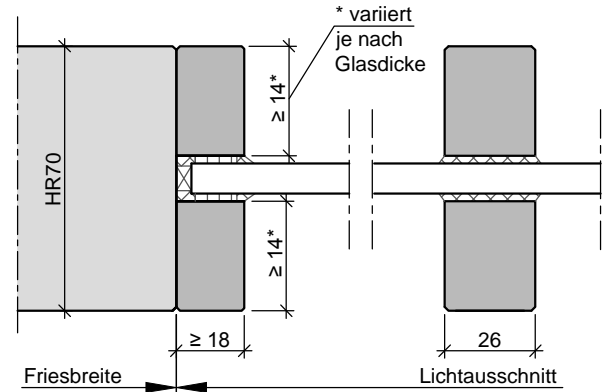

Glasleiste beidseitig mit aufgesetzten Sprossen

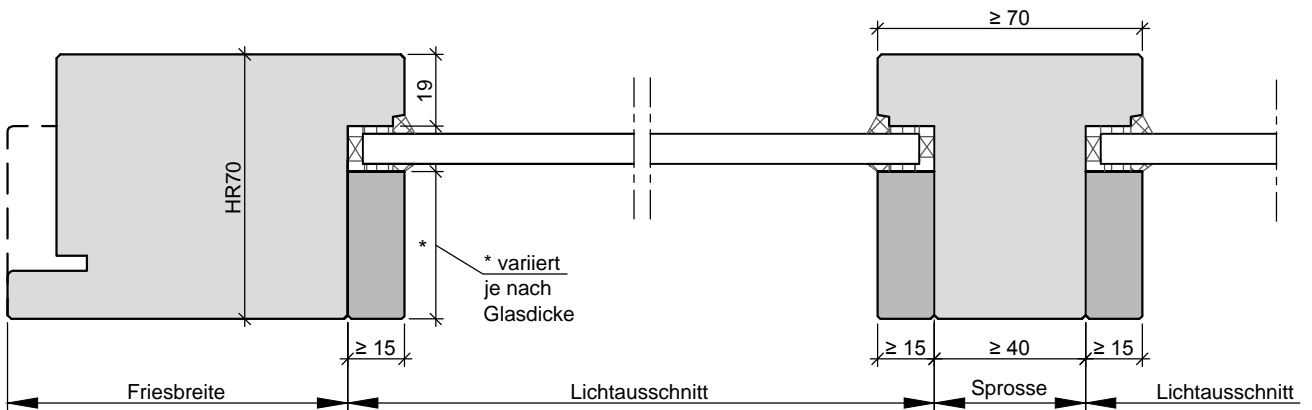

Glasleiste einseitig mit glasteilender Sprossen

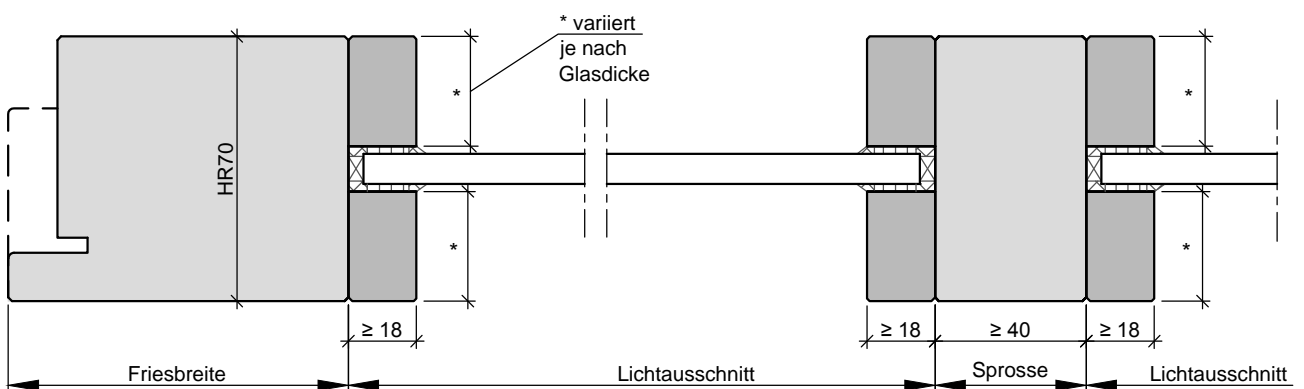

Glasleiste beidseitig mit glasteilender Sprossen